

Máxima altura de torre sin arriostrar (m).
 Maximum tower height without fastening (m).
 Hauteur maximale de tour sans ancrage (m).
 H = Максимальная высота башни без крепления (м).
 Desteksiz maksimum kule yüksekliği (m)
 أقصى ارتفاع للبرج بدون ربط (م)

*Tramo pluma I / Jib section I ----208.40.000
 *Tramo pluma II / Jib section II----208.41.000
 *Tramo pluma III / Jib section III----208.42.000
 *Tramo pluma IV / Jib section IV --208.43.000
 *Tramo pluma V / Jib section V ----208.44.000
 *Tramo pluma VI / Jib section VI --208.45.500
 **Punta pluma/Jib end ----208.45.000

TM 6-150PA-----161.35.500
 T3-150 -----161.32.000
 T6-150 -----161.31.000
 TD6-150 -----161.31.700
 T12-150 -----161.31.500
 AN 150 -----161.21.000
 BNI 6-150H-----161.20.300
 ABH 100-----201.23.000

* Tramo pluma / Jib section / Tronçon de flèche / Секция стрелы / Bom bölümü / أجزاء الزراع
 ** Punta de pluma / Jib end / Pointe de flèche / Конец стрелы / Bom ucu / مقدمة الزراع

(H) TRASLACIÓN / TRAVELLING /



TRASLACION / ПЕРЕМЕЩЕНИЕ / RAY YÜRÜYÜŞLÜ / متحركة

(H) ESTACIONARIA / STATIONARY /

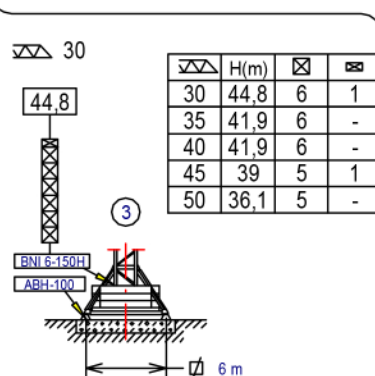
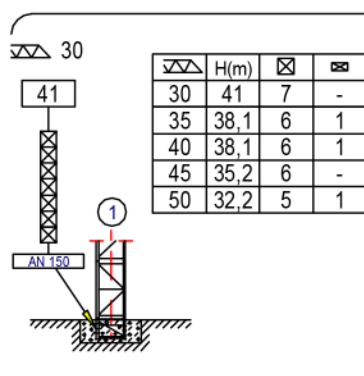
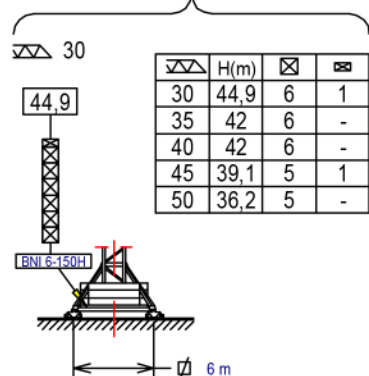









STATIONAIRE / СТАЦИОНАРНОЕ СОСТОЯНИЕ / SABIT / ثابتة

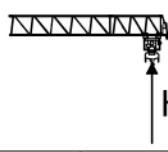

⊗ T3-150
 ⊗ T6-150
 ⊗ TD6-150
 ⊗ T12-150

	SR (kg)	Cargas máximas / Maximum loads / Charges maximales / Максимальные нагрузки / Maksimum yük / أقصى حمولة SR-2000 kg						2000 kg @...[m]
	Alcance del gancho [m] / Hook reach [m] / Portée du crochet (m) / Радиус действия крюка (m) / Kancanın yüksekliği (m) / مدى الخطاف [m]	35	32	30	27	25	22	20
35 m	1000	1075	1200	1350	1475	1700	1895	19
30 m	—	—	1300	1465	1600	1840	2000	20,41

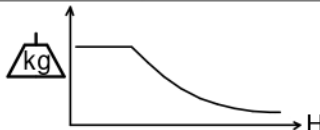
CARACTERISTICAS DE MECANISMOS / MECHANISMS FEATURES / CARACTÉRISTIQUES DES

*opcional *optional *en option *опция *opsiyonel *اختياري							
		EC1540 11 kW	* EC1856 13,2 kW	☑ 2,8/3,8 / 4,5m TG825VF 2x3 kW	OG308 / *OG408VF 2,2 kW / *3 kW	TC240 1,5 kW	TH1010 9,2 kW
	t 1,25 2 2 m/min 40 20 5	t 1,1 2 2 m/min 56 28 6	0...25 m/min	0...0,8 r/min sl/min *0...0,4 0,4...0,8	40 m/min	1 m/min	
	H ≤ SR 193 m		 P_{TOTAL}(EC1540+ OG308 + TC240) = 14,7 kW P_{TOTAL}(EC1856+ OG408VF + TC240) = *17,7 kW 400V 50Hz				
		 EC1540 * EC1856 OG308 TC240 TH1010 kW +20% m/min +20%					

LASTRES INFERIORES / LOWER BALLASTS / LESTS INFÉRIEURS / НИЖНИЙ БАЛЛАСТ /

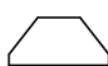
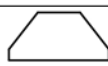
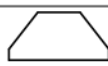
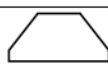
ALT AĞIRLIK TAŞLARI / نقل		H (m)	15,7	27,7	31,7	39,9	45,5	49,4
BEX 45 / BTX 45		4	6	8	10	14	16	
BEX 38R / BTX 38R		4	6	8	12	16	---	
BEX 38 / BTX 38		4	6	8	12	---	---	
BEX 28 / BTX 28		8	10	12	---	---	---	
		H (m)	20,3			30,7		
BE 434			8			10		
		H (m)	27,8		32,1		40,5	
BE 442			12		16		20	

H: Altura bajo gancho / Height under hook / Hauteur maximale sous crochet Высота под крюком / Kanca altı yüksekliği / الارتفاع أسفل الخطاف /
 Para alturas intermedias tomar el lastre correspondiente a la altura superior / For intermediate heights take the ballast corresponding to the higher height / Pour les hauteurs intermédiaires, opter pour le lest correspondant à la hauteur immédiatement supérieure / Для промежуточных высот возьмите балласт, соответствующий большей высоте / Orta yükseklikler için daha üst bir yüksekliğe karşılık gelen ağırlığı alınız. / لارتفاعات البنية يرجى استخدام الثقل العائد للارتفاع الأعلى /



LISTA DE EMBARQUE / PACKING LIST / LISTE DE COLISAGE / СПИСОК ПОСТАВКИ / ÇEKİ LİSTESİ / قائمة التحميل J168HPA

DENOMINACIÓN / DENOMINATION / DÉSIGNATION / НАЗВАНИЕ / AÇIKLAMA / اسم		L [m]	A [m]	H [m]	P / W [kg]		
Torre inferior / Lower tower / Tour inférieure / Нижняя башня Alt kule / البرج السفلي	T1-6-150			6,175	2,190	2,190	3.535
	T6-150			6,175	1,870	1,870	2.760
Torre / Tower / Tour Башня / Kule / برج	TD6-150			6,175	1,870	1,870	2.930
	TT6-150			6,175	1,870	1,870	2.760
	T3-150			3,265	1,870	1,870	1.550
	T12-150			12,000	1,870	1,870	5.180
Torre asiento pista + base punta de torre + orientación Slewing table + tower head base + slewing mechanism Tour pivot + base du porte-flèche + mécanisme d'orientation Сиденье площадки + основание верхней секции башни + поворотный механизм Göbek + kule kafa bölümü tabanı+mekanizma / برج وحدة الدوران + قاعدة رأس البرج + آلية الدوران				3,265	2,100	2,040	5500
Conjunto asiento pista, punta de torre, orientación y elevación Slewing table assembly, tower head, slewing and hoisting mechanism Groupe pivot + porte-flèche + mécanisme d'orientation + de levage Сиденье площадки + верхняя секция башни + поворотный механизм + подъемный механизм Göbek + kulenin kafa bölümü +mekanizma+vinç kulesi مجموعة وحدة الدوران + رأس البرج + آلية الدوران + آلية الرفع				9,710	2,100	2,510	12100
Tramo de pluma Jib section Tronçon de flèche Секция стрелы Vom bölümü أجزاء الذراع	[I] [II] [III] [IV] [V] [VI]			10,265 10,165 10,160 10,160 5,270 5,636	1,355 1,215 1,215 1,205 1,205 1,230	1,485 1,485 1,465 1,465 1,465 1,580	1265 970 836 745 370 112
Punta de pluma / Jib end / Pointe de flèche / Конец стрелы / Vom ucu / مقدمة الذراع				1,185	0,550	0,685	112
Mecanismo elevación carga / Hoisting mechanism / mécanisme de levage/ подъемный механизм / Vinç kulesi / آلية الرفع				1,430	1,060	0,800	810
Punta de torre + Elevación carga / Tower head + hoisting mechanism Porte-flèche + mécanisme de levage / Верхняя секция башни + подъемный механизм Kulenin kafa bölümü + Vinç kulesi / رأس البرج + آلية الرفع				7,200	1,850	2,485	6600
Elevación pluma con plataforma / Luffing mech + platform / Relevage de flèche + plateforme + Подъем стрелы + Платформа + Yük kaldırma ve indirme + Platform / رافع الذراع + كابينة Clindro hidráulico / Hydraulic cylinder / Cylindre hydraulique /				1,685 3,865	1,100 0,520	1,465 0,650	740 1750
Polipasto / Hook assembly / Palan / Полиспаст / Kanca takımı / بكرة Gancho / Hook				0,835	0,235	1,175	220
Tirante sostén pluma / Jib support tie / Tirant de fleche / Растяжка поддержки стрелы / Kol destek bağları / مشد دعامة الذراع				6,305	0,360	0,370	1200
Contrapluma con plataformas / Counterjib with platforms Contre-flèche avec plateformes / Противовесная консоль с платформами / Platformlu kuyruk / الذراع المقابل مع المنصة				5,260	2,100	1,580	1750
Parte superior Top part				5,740	1,760	0,680	770
Plataforma y cabina / Platform and cabin / Plateforme et cabine Платформа и кабина / Platform ve kabin / منصة وكابينة				3,500	2,070	2,425	1100
Soporte contrapeso				4,510	1,700	0,550	710
Contrapeso / Counterweight / Contrepoids / Противовес / Denge ağırlığı / اوزان معاكسة				1,486	0,600	2,125	4100
				1,486	0,600	1,750	3500
				1,486	0,600	0,905	1650
Lastre / Ballast / Lest / Балласт / Alt ağırlık taşları / ثقل				3,800	0,580	1,500	6000
Estructura torre de montaje / Jacking cage structure / Structure de tour de montage / Структура монтажной башни / Kaldırma kafesi yapısı / هيكل برج التركيب	TM6-150			10,320	2,420	2,310	3.500



JASO EQUIPOS DE OBRAS Y CONSTRUCCIONES, S.L.



FEM 1005 – C25

Reservado el derecho a modificaciones sin previo aviso. Declinamos toda responsabilidad derivada de la información proporcionada / Subject to modification, without previous warning. This information is supplied without liability / L'entreprise se réserve le droit de procéder à des modifications sans préavis. Nous déclinons toute responsabilité quant aux informations fournies / Мы оставляем за собой право на внесение изменений без предварительного уведомления. Мы снимаем с себя любую ответственность в отношении предоставленной информации / Önceden bildirilmeksizin değiştirilme hakkı saklıdır. Verilen bilgiler için hiçbir sorumluluk kabul etmemekteyiz / حقوق التغيير محفوظة دون إشعار مسبق. دون أدنى مسؤولية عن المعلومات المقدمة

T	H				H	T
1	6,2	T 6-150			2,91	3,3
2	12				5,82	9,1
3	17,8					149
4	23,7					20,7
5	27,6	TL20/TX150		29,5		5
6	33,2	TL20-5,6		33,4		6
7	38,8	TS20-5,6A		39		7
8	44,4	TSR20-5,6A	TS20-5,6	44,6		8
9	50	TSR20-5,6		50,2		9
10	55,6	TSR20-5,6		55,8		10
				61,4		11
				32,4		6
				3,93		7
				5,6		8
				5,6		9
				5,6		10
				5,6		11
				5,6		12
				5,6		12

ASR 20: 160.21.200
 T3-150: 161.32.000
 T6-150: 161.31.000
 TL20/TX50: 161.36.000
 TL20-5,6: 204.31.400
 TS20-5,6A: 204.31.500
 TS20-5,6: 204.31.200
 TSR20-5,6A: 204.31.300
 TSR20-5,6: 204.31.000

T: Torre / Tower / Tour / Башни / Kuleler / أبراج
 H: Altura / Height / Hauteur / Высота / Yükseklik / ارتفاع

Transporte / Transport / Transport /
 Транспортировка / Taşıma / نقل

H=32,2 + + AND150

5x

6x **HIGH CUBE 40'**

TREPADO / CLIMBING / TÉLESCOPAGE / ЛЕСТНИЦА / TIRMANMA / التسلق J168HPA

h_{max}: T6150T + 4xT6-150

h (m)	29,1
D (m)	12 - 14
P (KN)	775 715
Rmax (KN)	150 303

T6-150T: 161.32.500

Trepado interno / Internal climbing. / Télescopage intérieur /
 Внутренняя лестница / Bina içi tirmanma / التسلق الداخلي

Viento fuera de servicio / Out of service wind / Vitesse du vent hors service / Ветровая нагрузка в покое / Rüzgar devre dışı / الريح خارج الخدمة

Consultar / Consult / Nous consulter / Консультируйтесь / Danışınız / الرجوع الى

En servicio / In service / En service / В работе / Devrede / في الخدمة

Fuera de servicio / Out of service / Hors service / В покое / Devre dışı / خارج الخدمة



JASO EQUIPOS DE OBRAS Y CONSTRUCCIONES, S.L.

Ctra./Rd. Madrid - Irún Km. 415
 20.213 IDIAZABAL [Gipuzkoa]
 ESPAÑA / SPAIN
 P.O. Box, 23 - 20.200 BEASAIN

Tel. +34 943 - 18 70 00
 Fax. +34 943 - 18 70 20
 E-mail: jaso@jaso.com
 http://www.jaso.com

HD
HEAVY DUTY

HEAVY DUTY S.A.
 Panamericana Norte Km 25
 Lampa, Santiago
 CHILE

Tel: (+56 2) 2 952 7800
 E-mail: info@heavyduty.cl
 www.heavyduty.cl

Reservado el derecho a modificaciones sin previo aviso. Declinamos toda responsabilidad derivada de la información proporcionada / Subject to modification, without previous warning. This information is supplied without liability / L'entreprise se réserve le droit de procéder à des modifications sans préavis. Nous déclinons toute responsabilité quant aux informations fournies / Мы оставляем за собой право на внесение изменений без предварительного уведомления. Мы снимаем с себя любую ответственность в отношении предоставленной информации / Önceden bildirilmeksizin değiştirilme hakkı saklıdır. Verilen bilgiler için hiçbir sorumluluk kabul etmemekteyiz / حقوق التغيير محفوظة دون اشعار مسبق، دون أدنى مسؤولية عن المعلومات المقدمة

Representantes exclusivos en Chile de Jaso.